

Vážený zákazníku,

děkujeme, že jste se rozhodl pro nákup oken a dveří od naší firmy. Aby Vám výrobek dlouhodobě dobře sloužil a spolehlivě plnil svoje funkce, doporučujeme Vám řídit se následujícími pokyny uvedenými v „Návodu k obsluze a k údržbě“.

Návod k obsluze a k údržbě oken a dveří z PVC, PVC/KAB-opláštění hliníkem

Upozornění pro bezpečné užívání oken a dveří

- V otevřené poloze se nesmí křídla oken a dveří nadměrně zatěžovat. Nosnost kování je dimenzována s rezervou pouze na hmotnost křídla nikoliv na další zavěšená břemena.
- Při manipulaci (otevření, zavření) pozor na nebezpečí zranění končetin ve štěrbině mezi rámem a křídlem.
- Při manipulaci s křídlem postupujte lehce a plynule. Zamezte trhavým pohybům.
- Vyklopené křídlo při zavření přitlačte lehce rukou v horní části.
- U dvoukřídlého okna či balkónových dveří se štulpem (bez pevného sloupku) se kování druhého křídla, které nemá okenní kličku, ovládá pomocí páčky rozvory. Povytažením páčky křídlo odjistíte a můžete ho otevřít.
- Nenechávejte otevřené křídlo bez dozoru, závan větru může poškodit nejen křídlo, ale i špaletu okna, případně předměty ve svém dosahu. Otevřené křídlo se může stát smrtelnou pastí pro děti, případně další osoby se sníženou mentální schopností. V případě potřeby je možné křídlo za úplaty osadit omezovačem jeho pohybu.
- Pro bezpečnost dětí a osob se sníženou mentální schopností, lze zajistit křídla proti otevření pojistkou proti otevření nebo uzamykatelnou klikou.
- Násilné otevření či zavření křídla oken a dveří může poškodit kování případně celý výrobek.
- Výrobek bez výslovného souhlasu výrobce či prodejce nesmí být používán v prašných a agresivních prostředích.
- Je zakázáno nahýbat se přes hranu rámu okna z důvodu rizika vypadnutí a následného zranění uživatele (např. při mytí okna).
- Při odpojení nůžek kování sklopného nebo otvíravě sklopného okna hrozí riziko úrazu nekontrolovatelným pohybem těžkého křídla.
- Změnu polohy (např. z polohy „otevřeno“ do polohy „sklopeno“) se provádí zásadně při zavřeném okenním či dveřním křídle, v opačném případě hrozí uvolnění křídla v horním závěsu. Následkem může být poškození výrobku či okolních konstrukcí, případně zranění uživatele.
- S dveřním křídlem se může manipulovat pouze povoleným způsobem.
- U náhradních klíčů vyrobených z měkkého kovu může dojít k odlomení a uvíznutí jejich částí v zámku, proto používejte pouze klíče z tvrdého kovu, doporučujeme pouze originální klíče.
- V blízkosti oken a dveří nepoužívejte otevřený oheň (prskavky, svíčky, atd.) a zařízení, která produkují nadměrný žár či způsobují odlétající horké částice (úhlová bruska, horkovzdušný fén, pájka apod.). V případě nutnosti okna včetně skel zakryjte nehořlavým materiálem. Nepřímé tepelné zdroje musí být vzdáleny minimálně 50cm.

Pokyny k ručení za výrobek

- Vaše okna a dveře jsou vyrobená z kvalitních materiálů a osazena kvalitním ovládacím sklopným kováním. Ovládání je jednoduché a bezproblémové, přesto byste si měli podrobně pročíst tento návod a dodržovat pokyny k používání. Ve Vašem vlastním zájmu nezapomeňte, prosím, na upozornění pro bezpečné užívání!
- V každém případě uschovejte tento návod k obsluze a k údržbě a informujte také ostatní uživatele o jeho obsahu.
- Prověřte, zda je nutno umístit nálepku na okno s pokyny na používání vzhledem k zajištění bezchybné obsluhy.
- Dodržováním tohoto návodu k obsluze a k údržbě zajistíte, aby Vaše okna byla funkční po dlouhá léta!
- Pokud bude postupováno v rozporu s tímto „Návodem k obsluze a k údržbě“, vyhrazuje si dodavatel právo na zamítnutí reklamace.

Vyvarujte se především:

- Zatěžování křídla v otevřeném stavu (např. vození a věšení se dětí na křídle).
 - Nešetrnému zavírání především v zimním období.
 - Působení otevřeného plamene na povrch okna či teplot přesahujících 60 °C.
 - Kontakt povrchu rámu a křídel s materiály na bázi asfaltu, ředidel, kyselin, louhů apod.
- Upozornění: Seřizování kování, jakož i demontáž a montáž křídel mohou provádět pouze proškolené osoby!**

Vstupní dveře 100 % těsní až při úplném zajištění všech částí osazeného kování a zamknutí zámku.

Návod k čištění a údržbě oken a dveří z PVC, PVC/KAB-opláštění hliníkem

Plastové okenní a dveřní profily se vyrábějí z materiálů odolných vůči vodě a povětrnostním vlivům. Povrch plastových materiálů se snadno ošetruje. Správné a pravidelné čištění je důležité pro zachování původního vzhledu a vlastností okna. Pokyny pro čištění platí pro všechny barvy profilů. U profilů opláštěných hliníkem z venkovní strany postupujte obdobně. Hliník nevyžaduje žádnou zvláštní péči, naopak snižuje nároky na čištění. Stačí měkkým navlhčeným hadrem setřít usazenou špínu a prach. Vyvarujte se v tomto případě použití jakýchkoliv hrubých materiálů, kartáčů, brusných houbiček, prášků, brusných past apod., mohlo by dojít k narušení barevné povrchové úpravy.

Při čištění nikdy nepoužívejte prostředky jako benzín, ředidla, kyseliny, přípravky s brusným účinkem a jiné agresivní a abrazivní látky, které by mohly způsobit poškození povrchu plastu, nebo které mají korozivní vliv na kovové části kování. Vhodné jsou běžné čisticí prostředky na okna a podlahy (Mr. Proper, Clean apod.)

Čištění

Pohledové plochy profilů jsou opatřeny snímatelnou fólií, která chrání výrobek proti případnému potřísnění maltou, štukem, lepidlem apod. Tuto fólii doporučujeme odstranit ihned po ukončení zednických prací, nejpozději však do 2 týdnů od data montáže. Vlivem působení tepelných účinků slunečního záření mohou, při překročení této lhůty, vzniknout potíže při odstraňování ochranné folie.

Ihned po skončení zednických prací odstraňte z oken, skel a parapetů všechny zbytky po zednické činnosti (maltu, štuk, lepidla apod.). Zejména u parapetů s povrchovou úpravou eloxováním zanechává vápno nevratné poškození. Dále okamžitě odstraňte všechny nečistoty z obvodového kování křídel, zejména se zaměřte na horní části křídel. Pokud nedojde k dokonalému vyčištění kování, jeho následné používáním roznese nečistoty do všech pohyblivých částí a způsobí tím jeho rychlejší opotřebení a špatnou funkci. Malta, případně použitá lepidla mohou naleptávat povrch použitých materiálů a to mnohdy nevratně. Snažte se je co nejrychleji odstranit pomocí čisté vody, mýdlového saponátu a měkkého hadříku. Prach nejlépe vysajte. Zatvrdlé zbytky stavebního materiálu je nutné očistit velmi opatrně, aby nedošlo k poškrábání výrobku.

K čištění rámu oken používejte prostředky běžné pro úklid v domácnosti, které se ředí vodou. Používejte pouze vodu a saponáty. Nikdy rámy nečistěte organickými rozpouštědly, ředidly, stejně tak louhem nebo kyselinami všech druhů. Vzniklo by nebezpečí poškození povrchové úpravy. Vyvarujte se mechanického čištění povrchu a použití čisticích prostředků s abrazivními částicemi, mohlo by dojít k poškrábání! Dále je potřeba udržovat obvodové kování v čistotě. Pravidelně, alespoň 1x ročně, vysajte prach a nečistoty z kování po obvodu křídla. Ve spodní části okna jsou otvory pro odvod vody z prostoru mezi křídlem a rámem, občas je propláchněte vodou, aby nedošlo k jejich zanesení. Je nutno používat jen takové čisticí a ošetrovací prostředky, které nenaruší ochranu proti korozi.

Pokud využíváte služeb firem zabývajících se čištěním, informujte je prosím o těchto zásadách. Vaše profily tak budou dál skvěle vypadat.

Údržba kování

1x - 2x ročně je nutné promazat všechny pohyblivé části kování. K údržbě a promazání pohyblivých částí, použijte běžně dostupný olej ve spreji **WD-40** nebo vazelínu ve spreji. Postačí pár kapek.

Údržba těsnění

Těsnění oken je vhodné jednou ročně potřít glycerinem, který udržuje jeho vláčnost a chrání povrch před degradací. Prodloužíte tím životnost a elasticitu těsnění.

Pokyny k větrání

Pro plastová okna je typická jejich **vysoká těsnost**, která neumožňuje tzv. přirozenou výměnu vzduchu netěsnostmi mezi rámem a křídlem, která je běžná u starých typů dřevěných oken.

Důsledkem je **hromadění vzdušné vlhkosti** v místnostech a následně možné tvoření plísní. Z tohoto důvodu je nutné s novými okny změnit i způsob větrání. Zde jsme pro Vás připravili několik základních rad:

- **Zejména v zimě větrejte účinně**, tj. jednorázově, plným otevřením jednoho, nebo více oken na dobu několika minut (podle venkovní teploty) a to několikrát denně (3x-4x podle potřeby). Tím dosáhnete rychlé výměny vzduchu aniž by došlo k ochlazení stěn. Po uzavření oken se teplota v místnosti velmi rychle vrátí do optimální teploty aniž by bylo nutné zvyšovat výkon topení

Upozornění: Větrání pomocí vyklopení křídla je v zimním období zcela nevhodné! Intenzita větrání je malá a ztráta tepla velmi vysoká!!! Dochází k ochlazení přilehlého ostění a tím následně vzniká prostor pro vznik plísní.

- V letním období je naopak možné větrat dlouhodobě pomocí ventilační polohy okna nebo mikroventilace (je-li součástí dodávky).
- V případě velmi vysokých venkovních teplot je vhodné okna neotvírat a větrat až v noci, kdy je teplota nižší.
- Při dokončovacích stavebních pracích, jako je omítání a betonování, kde je zapotřebí značné množství vody zajistěte velmi intenzivní větrání.
- Kondenzaci vodní páry na povrchu okna spojenou s nadměrnou relativní vlhkostí vzduchu v interiéru významně zvyšují následující faktory:
 - Sušení prádla v místnosti
 - Vaření bez odsávání par
 - Žehlení s napařováním
 - Spuštěné žaluzie na vnitřní straně okna
 - Květiny na vnitřním parapetu okna
 - Dlouhé těžké závěsy či záclony mezi topením a oknem
 - Absence vytápěcího tělesa pod oknem či omezení jeho funkce (vypnutí, zakrytí)
 - Hluboký vnitřní parapet (osazení okna k vnějšímu líci obvodového pláště)

V zimních měsících je žádoucí zajistit přirozenou cirkulaci teplého vzduchu z otopných těles kolem oken směrem nahoru. Pokud proudění vzduchu brání závěsy, přesah parapetů, květiny apod., je vnitřní povrch oken nedostatečně ohříván a nízká teplota může být příčinou vzniku kondenzace vodních par. Osazení okna k vnějšímu líci obvodového pláště či nezateplené napojení okna na obvodový plášť (špalety), znamenají velmi nepříznivý průběh teplot v tomto detailu s obrovským rizikem vzniku kondenzace vodní páry na povrchu nejen okna, ale i ostění.

Kondenzace vodní páry v oblasti distančního rámečku izolačního dvojskla ve spodní části okna není závadou! V tomto místě je mírná kondenzace z konstrukčních důvodů prakticky nevyhnutelná. Výhodnějším řešením je použití tzv. **teplých rámečků** např. Swisspacer apod. vyrobených z jiného materiálu než kovu, které jsou vůči tomuto jevu odolnější.

V bytě obývaném 4 lidmi se za týden vyprodukuje několik desítek litrů vodních par. Jejich původem jsou např. vydechovaná vlhkost, květiny, vaření, praní, sušení prádla, koupání, sprchování atd. Jedna osoba vydá během jedné hodiny do okolního vzduchu v průměru 50 až 100 g vody, dvě spící osoby potom vydýchají za noc 1,5 až 2 l vody. Tato vlhkost ve vzduchu je sice krátkodobě stabilizována ve zdivu, dřevěných obkladech apod., v dlouhodobějším časovém horizontu je však nutné uvedené množství vodní páry odvádět. Optimální relativní vlhkost vzduchu v obytných místnostech by se měla z hlediska hygieny a dobré tepelné pohody pohybovat v rozmezí 40 až 50 %. Pokud by byla relativní vlhkost vzduchu v místnostech vyšší a v důsledku nedostatečného větrání i přetrvávající, hrozí kromě tzv. rosení skel i nebezpečí kondenzace na obvodových stěnách, ochlazovaných venkovním prostředím. Zejména v rozích a hůře větratelných koutech, ale i v nadpraží oken apod. Tento stav může vést, při hodnotách vlhkosti od 80 %, až k tvorbě hygienicky nežádoucích plísní. Suchý a okysličený vzduch se zahřívá rychleji, tím má vytápění větší účinnost a ve větrané místnosti získáte příjemné teplo mnohem rychleji než ve vlhké nevětrané místnosti. Relativní vlhkost vzduchu závisí především na teplotě prostředí - při vyšší teplotě je vzduch schopen pojmout více vodních par. Naopak při nižší teplotě dochází k rychlejšímu nasycení vzduchu parami a při snížení teploty pod tzv. rosný bod dochází ke kondenzaci vodních par. V praxi se toto děje v největší míře na chladných plochách. Nejchladnější plochou v místnostech jsou zpravidla okenní tabule, a to hlavně v okolí dolního okenního rámu. Zde také nejčastěji dochází ke zmíněné kondenzaci vodní páry. Okna proto nejsou příčinou, ale pouze ukazatelem vysoké relativní vlhkosti vzduchu ve vnitřních prostorách! Kondenzace vodních par na nejchladnějších plochách je běžný fyzikální jev, který nelze nikdy odstranit. Může být pouze cíleně omezován, a to především dodržováním správného režimu výměny vzduchu, tj. několikrát denně krátkodobě, ale intenzivně obytné prostory vyvětrat. Akutnější potřeba intenzivního větrání je především v zimních měsících, kdy jsou rozdíly venkovních a vnitřních teplot nejvyšší.

Upozornění: Povrchová kondenzace vodní páry na oknech zapříčiněná nadměrnou relativní vlhkostí vzduchu v interiéru, či přítomností „zábran“, jakož i škody s ní bezprostředně související NEJSOU předmětem záruky na okna a dveře!

Dále může docházet také k rosení skel z venkovní strany, je to opět zapříčiněno kondenzací vodních par na chladném skle. K tomuto jevu dochází u izolačních dvojskel či spíše trojskel s vyššími izolačními vlastnostmi, kdy vnější sklo není ohříváno únikem tepla zevnitř místnosti. Tyto jevy jsou individuální, zpravidla ukazují na dobré izolační vlastnosti použitého skla a nevztahuje se na ně záruka.

DOPLŇKY

Vnitřní parapety

- Plastové - odolné vůči vodě
- Dřevotřískové - u dřevotřískových parapetů může vlivem vody dojít k jejich znehodnocení.

K odstraňování nečistot lze použít běžné neabrasivní čisticí prostředky určené pro domácnost. **Nepoužívat rozpouštědla. Na parapety nestavět jakékoliv hořící předměty (svíčky, atd.).**

Venkovní parapety - hliník

Hliníkové venkovní parapety podléhají, jako všechny fasády dle místních podmínek, různě silnému znečištění. Stačí je **omýt vlažnou vodou** se syntetickým čisticím prostředkem, pomocí houby, hadříku nebo nekovového kartáče. **Nepoužívat ocelovou vlnu či smirkové prostředky, organická ani jiná rozpouštědla.** Všechny hliníkové prvky nakonec opláchnout čistou vodou.

Horizontální žaluzie

Stahování a vytahování žaluzie dosáhneme vždy tahem za jednu stranu bočního řetízku. Při úplném stažení žaluzie směrem dolů je třeba dosáhnout až konečného dorazu tvořeného sponkou řetízku, v opačném případě dojde při naklopení lamel k mírnému povytažení spodní lišty žaluzie.

Naklopení lamel provedeme tahem řetízku do protisměru. Žaluzii je třeba ve vytažené poloze zajistit aretací řetízku do plastové sponky umístěné na rámu okna.

Hliníkové lamely udržujeme v čistotě nejlépe pomocí **vlhké utěrky** nepouštějící vlákna. Žaluzii spustíme dolů, zavřeme lamely na jednu stranu a otřeme utěrkou. Pak je přetočíme na druhou stranu a postup opakujeme.

Ovládací řetízek slouží pouze na ovládání žaluzie. Řetízek ovládejte pouze přiměřenou silou, aby nedošlo k jeho roztržení. Neprolamujte lamely žaluzie, mohlo by dojít k jejich deformaci.

Sítě proti hmyzu

Sítě na okna upevňujte pomocí háčků tak, aby nevypadly ven. Na upevněné síť netlačte, mohlo by dojít k jejich protržení, poškození nebo vypadnutí. **Sítě proti hmyzu nejsou bezpečnostní prvek, nezabrání pádu z okna.** Síť proti hmyzu udržujte v čistotě pomocí vlhkého hadru.

Obsluha

1. Poloha kliky v případě, že není nutno větrat popř. pokud okna jsou bez dozoru. (Okno je zavřené.)
2. Poloha kliky jen pro krátkodobé větrání (nárazové větrání) nebo pro čištění skel. Takto otevřená křídla nenechávat bez dozoru.
3. Poloha kliky pro štěrbinové větrání.*
4. Poloha kliky pro dlouhodobé větrání prostoru. (Okno je vyklopené.)

* Nemusí být použito na všech dodávaných variantách oken (není standardní vybavení).

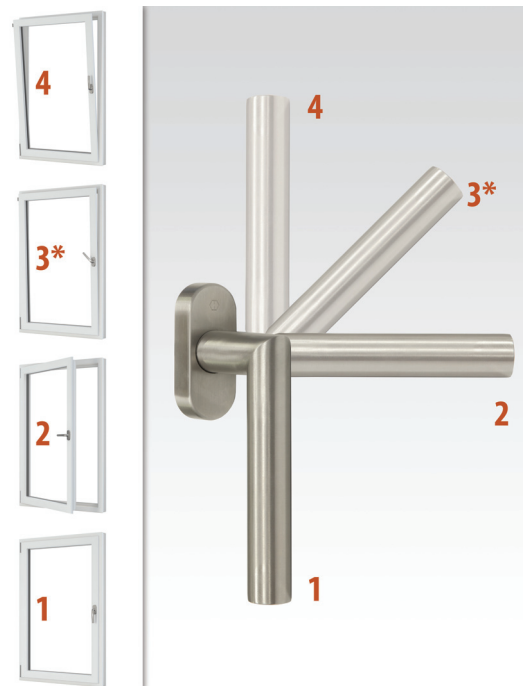

BEZPEČNOSTNÍ POKYNY



Nebezpečí zranění (přiskřípnutí) částí těla mezi křídlo a rám.



Nebezpečí vypadnutí.

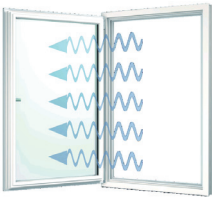

Nebezpečí zranění působením větru nebo průvanu.

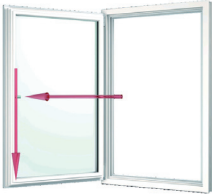

Nedopustit přídavné zatížení křídla.

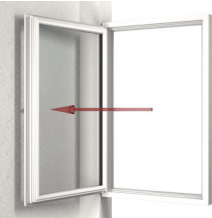

Nedopustit narážení křídla o špaletu.



Nevkládat jakékoliv překážky mezi křídlo a rám.